

# NEUMEIER

Eine aktuelle Liste unserer Händler finden  
Sie auf unserer Website





## HÄNDLERKONTAKTE



Technische Daten können sich ändern, und diese Broschüre spiegelt möglicherweise nicht die neuesten technischen Daten wider. Fotos in dieser Broschüre spiegeln möglicherweise nicht die Marktconfiguration wider. Bitte wenden Sie sich an Ihren Händler, um technische Daten und Konfigurationen zu bestätigen. Alle Rechte an dieser Broschüre liegen bei NEUMEIER GmbH. Bitte vor der Verwendung von NEUMEIER-Maschinen die Bedienungsanleitungen durchlesen.

Stand: 12/2024

 NEUMEIER GmbH Böhmerstraße 10  
93437 Furth im Wald

 +49 9973 / 8466-0  
 +49 9973 / 8466-20

 [www.neumeier-gmbh.com](http://www.neumeier-gmbh.com)  
 [info@neumeier-gmbh.com](mailto:info@neumeier-gmbh.com)

Motorleistung: 13,4 kW  
Maschinengewicht: 2000 kg

# NR20F



# NEUMEIER

Baumaschinen zu einem unschlagbaren Preis-Leistungs-Verhältnis

## ENTDECKEN SIE DEN NR 20F MINIBAGGER: IHRE LÖSUNG FÜR EFFIZIENTES UND VIELSEITIGES ARBEITEN!

**Willkommen zur Einführung des NR20F Minibaggers - dem ultimativen Werkzeug für Ihre Bau- und Grabungsprojekte. Mit seinem innovativen Design und seinen leistungsstarken Funktionen ist der NR20F bereit, Ihre Erwartungen zu übertreffen und Ihre Arbeitsabläufe zu optimieren.**

### KOMPAKTES DESIGN, BEEINDRUCKENDE LEISTUNG:

Der NR20F überzeugt mit seinem kompakten und robusten Design, das eine einfache Manövrierbarkeit auch in engen Baustellen ermöglicht. Trotz seiner Größe ist dieser Minibagger mit einem leistungsstarken Motor ausgestattet, der beeindruckende Leistung und Zuverlässigkeit bietet. Egal, ob Sie im Gartenbau, Landschaftsbau oder im Baugewerbe tätig sind, der NR20F meistert jede Herausforderung mit Leichtigkeit.

### VIELSEITIGKEIT, DIE BEEINDRUCKT:

Mit einer Reihe von Anbaugeräten, die perfekt auf den NR20F abgestimmt sind, können Sie Ihre Arbeit noch effizienter gestalten. Von Schaufeln über Greifer bis hin zu Bohrern - die Vielseitigkeit dieses Minibaggers ermöglicht es Ihnen, eine Vielzahl von Aufgaben mit nur einem Gerät zu erledigen. Ganz gleich, ob Sie graben, laden, heben oder bohren müssen, der NR20F ist immer einsatzbereit.

### EFFIZIENZ UND UMWELTFREUNDLICHKEIT:

Der NR20F ist nicht nur leistungsstark, sondern auch umweltfreundlich. Mit einem kraftstoffeffizienten Motor und niedrigen Emissionen trägt dieser Minibagger dazu bei, die Umweltbelastung zu reduzieren, während er gleichzeitig Ihre Betriebskosten senkt. So können Sie nicht nur effizienter arbeiten, sondern auch einen Beitrag zum Umweltschutz leisten.

### INVESTITION IN DIE ZUKUNFT:

Der NR20F Minibagger ist mehr als nur ein Werkzeug - er ist eine Investition in die Zukunft Ihres Bauprojekts. Mit seiner langlebigen Konstruktion, seiner beeindruckenden Leistung und seiner Benutzerfreundlichkeit ist der NR 20F darauf ausgelegt, Ihre Produktivität zu steigern und Ihre Projekte schneller und effizienter abzuschließen als je zuvor.

**Entdecken Sie noch heute die unzähligen Möglichkeiten des NR20F Minibaggers und lassen Sie sich von seiner Leistungsfähigkeit und Vielseitigkeit beeindrucken. Kontaktieren Sie uns, um mehr zu erfahren und Ihren NR20F Minibagger noch heute zu erwerben!**



Rudolf Neumeier, NEUMEIER GmbH

## DIE WICHTIGSTEN HIGHLIGHTS IM ÜBERBLICK

- **UNKOMPLIZIERTER TRANSPORT** durch Verladefähigkeit samt Ausrüstung auf Pkw-Anhänger mit Zulassung bis 3,5 Tonnen
- **AUSGEZEICHNETE HALTBARKEIT** durch Klappen und Hauben aus Stahlblech
- **ROBUST IM EINSATZ** durch auf dem Löffelstiel verlegte Hydraulikleitung für Powertilt und Schnellwechsler



- **VIELFÄLTIGE EINSATZMÖGLICHKEITEN** durch bis zu zwei zusätzliche ansteuerbare Hydraulikkreise bis zum Löffelstiel
- **SICHERER TRANSPORT** durch serienmäßige Zurrösen am Unterwagen
- **KRAFTVOLLES ARBEITEN** durch den originalen YANMAR Motor sowie NACHI Hydraulik
- **STABIL ABGESTÜTZT** durch extralanges und -hohes Planierschild
- **VIBRATIONSARMER FAHRBETRIEB** durch Short-Pitch-Gummiketten und dreiflanschige Laufwerksrollen
- **SCHNELLER ÜBERBLICK** durch sinnvoll strukturiertes LCD-Display
- **PERFEKTE SICHT** durch LED-Arbeitsscheinwerfer
- **HERVORRAGENDER KOMFORT** durch aufs Gewicht einstellbaren Fahrersitz mit hoher Rückenlehne
- **EINFACHE KRAFTSTOFFPLANUNG** durch Tankanzeige im Display und am Tank

## DIE KABINE

### PERFEKT ANGEPASST: DER ARBEITSPLATZ

Die Vorteile einer ROPS (Roll Over Protective Structure), TOPS (Tip Over Protective Structure) und FOPS (Falling Object Protective Structure) gesicherten Kabine eines Minibaggers mit zusätzlichen Ausstattungsmerkmalen wie Radio, gefedertem Stoff Sitz mit hoher Rückenlehne und Kopfstützen, Heizung und Sicherheitselementen sowie Sicherheitsgurt und Sicherheitshammer sind vielfältig und bieten sowohl Komfort als auch Sicherheit für den Bediener.

#### Hier sind einige der wichtigsten Vorteile:

##### SCHUTZ VOR UNFÄLLEN:

Die ROPS-, TOPS- und FOPS-Strukturen bieten einen wirksamen Schutz für den Bediener im Falle von Unfällen, sei es ein Überschlag des Baggers, das Kippen auf unebenem Gelände oder das Risiko von herabfallenden Gegenständen. Dadurch wird das Verletzungsrisiko erheblich reduziert.

##### KOMFORTABLES ARBEITSUMFELD:

Die Ausstattung mit einem Radio, einem gefederten Stoff Sitz und einer Heizung trägt zu einem angenehmen Arbeitsumfeld bei. Der Bediener kann seine Lieblingsmusik hören, während er arbeitet, und der gefederte Sitz sorgt für eine ergonomische Sitzposition und reduziert die Ermüdung während langer Arbeitstage. Die Heizung ermöglicht es dem Bediener, auch bei kaltem Wetter komfortabel zu arbeiten.

##### ERHÖHTE SICHERHEIT:

Der Sicherheitsgurt bietet zusätzlichen Schutz, indem er den Bediener sicher in seinem Sitz hält, besonders während des Betriebs auf unebenem Gelände oder bei plötzlichen Bewegungen des Baggers. Der Sicherheitshammer kann im Notfall verwendet werden, um die Kabine schnell zu verlassen, falls erforderlich, beispielsweise bei einem Unfall oder einer anderen Notfallsituation.



### UNSERE VORGESTEUERTEN JOYSTICKS FÜR MINIBAGGER

Entdecken Sie die Zukunft der Baggersteuerung mit unseren intuitiven und ergonomischen Joysticks. Durch ihre geschickte Platzierung der Bedienelemente bieten sie eine mühelose und präzise Steuerung für jede Baustellenaufgabe.

**Erleben Sie eine verbesserte Leistung und reduzierte Ermüdung**

**Die NEUMEIER NR20F Maschinen sind komplett serienmäßig mit zwei proportionalen Joysticks ausgestattet.**



#### GESETZLICHE ANFORDERUNGEN UND NORMEN:

Die Einhaltung der ROPS-, TOPS- und FOPS-Normen ist in vielen Ländern gesetzlich vorgeschrieben, um die Sicherheit der Bediener von Baufahrzeugen zu gewährleisten. Durch die Installation dieser Strukturen und Sicherheitselemente entspricht der Minibagger den geltenden Vorschriften und Normen.

#### LEICHTE UND ÜBERSICHTLICHE BEDIENEROBERFLÄCHE

Entdecken Sie die Leichtigkeit der Bedienung mit unserem innovativen Display und den intuitiven Bedienungstastern für unseren Mini-Bagger. Mit unserem hochmodernen System wird die Steuerung Ihres Baufahrzeugs so einfach wie nie zuvor. Das übersichtliche Display liefert Ihnen alle relevanten Informationen auf einen Blick, während die ergonomisch gestalteten Tasten eine mühelose Navigation ermöglichen. Egal, ob Sie ein erfahrener Profi oder ein Einsteiger sind, unser Benutzerinterface macht die Bedienung des Minibaggers zu einem kinderleichten Vergnügen. Erleben Sie Effizienz und Komfort in Perfektion.

**Zusammenfassend bieten eine ROPS-, TOPS- und FOPS-gesicherte Kabine mit zusätzlichen Komfort und Sicherheitsmerkmalen wie Radio, gefedertem Stoff Sitz, Heizung und Sicherheitselementen einen optimalen Schutz und Komfort für den Bediener während des Einsatzes des Minibaggers, wodurch die Effizienz und Sicherheit am Arbeitsplatz gewährleistet ist.**

# STANDARDAUSRÜSTUNG DES NR 20F

## ARBEITSAUSRÜSTUNG

- Zwei proportional gesteuerte Zusatzsteuerkreisläufe komplett verlegt mit Anschlüssen auf dem Löffelstiel
- Separater Hydraulikkreislauf speziell für einen hydraulischen Schnellwechsler
- Umschaltung auf drucklosen Rücklauf des Zusatzsteuerkreises
- Druckentlastung der Zusatzhydraulik
- Hubzylinderschutz
- Zurrösen
- Drei LED-Arbeitsscheinwerfer
- Rohrbruchsicherung / Lasthalteventil am Hubzylinder

## PLANIERSCHILD

- Zurrösen
- Schildverbreiterung auf Kettenbreite

## LAUFWERK

- Short-Pitch-Gummiketten
- Dreiflanschige Laufwerksrollen
- Eine Tragrolle
- Gebremste Fahrmotoren (automatisch)
- Fahrstufenautomatik
- Laufwerkverbreiterung



Maschinenbreite  
1.360 mm

Maschinenhöhe  
2.371 mm

Grabhöhe  
3.533 mm

Grabtiefe  
2.225 mm

**KG**  
Maschinengewicht  
2.000 kg

**PS**  
Motorleistung  
13,4 kW (18,2 PS)

# NR20F

## MOTOR/HYDRAULIK

- YANMAR Dieselmotor
- Abgasnorm Euro V
- Elektrische Kraftstoffpumpe
- Kraftvolle NACHI Hydraulikpumpe
- Leistungsstarke Öl-/Wasserkühler
- Schwenkbremse (automatisch)
- Automatische Kraftstoffentlüftung

## KABINE

- Sicherheitsstruktur TOPS/ROPS/OPG Level 1
- Komfortsitz mit Textilbezug, hoher Rückenlehne und Kopfstütze
- Hydraulisch vorgesteuerte Fahrhebel
- Kabinenheizung
- Einziehbare Frontscheibe mit 2 Gasdruckdämpfern
- Getönte Kabinenscheiben
- Scheibenwischer mit Intervallfunktion
- Radio mit USB-Anschluss und Bluetooth
- Getränkehalter
- Bordwerkzeug und Fettpresse

## LEICHTER SERVICE UND EINFACHE INSTANDHALTUNG

UNSCHLAGBARES PREIS-LEISTUNGS-VERHÄLTNISS!

Der NR20F Minibagger zeichnet sich durch eine besonders servicefreundliche Konstruktion aus. Durch die clevere Anordnung der Wartungs- und Servicepunkte ist der Zugang zu wichtigen Komponenten schnell und unkompliziert. Der Motorraum sowie die

Hydrauliksysteme sind so gestaltet, dass alle relevanten Teile ohne großen Aufwand erreicht werden können. Wartungsarbeiten lassen sich dadurch effizient durchführen, was die Betriebskosten senkt und die Maschinenverfügbarkeit erhöht.

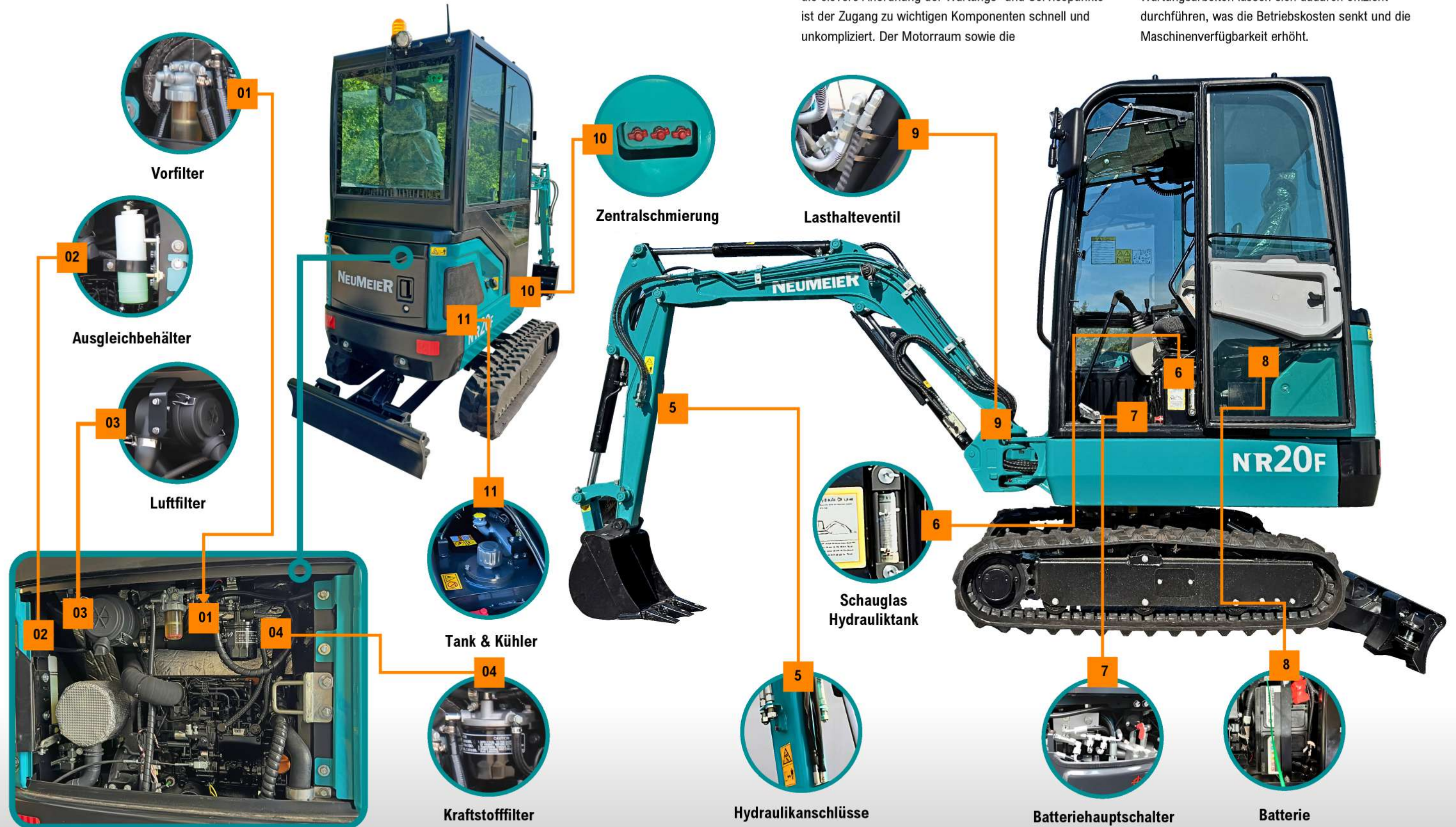

## LEISTUNGSSTARKE KOMPONENTEN FÜR EINE LEISTUNGSSTARKE MASCHINE

### MAXIMALE GRABKRAFT, OPTIMALE REICHWEITE: UNSER MINI-BAGGER SETZT MASSSTÄBE



NR20F – max. 3.883 mm

Unser Mini-Bagger bietet die beste Grabkraft und Reichweite auf dem Markt. Dank seiner leistungsstarken Hydraulik und präzisen Steuerung meistert er mühelos jede Herausforderung. Seine erweiterte Reichweite ermöglicht effizientes Arbeiten in verschiedenen

Umgebungen. Verlassen Sie sich auf seine robuste Bauweise für hervorragende Leistung, egal unter welchen Bedingungen. Bereit, Sie zum Erfolg zu führen – entdecken Sie jetzt die Möglichkeiten mit unserem Mini-Bagger.

### ZYLINDER- UND KOLBENSCHUTZ AM AUSLEGER-ZYLINDER VERLÄNGERTE LEBENSDAUER DER MASCHINE:

Durch den Einsatz von Zylinder- und Kolbenschutz wird die Gefahr von Beschädigungen an den Hydraulikzylindern und Kolben reduziert, was die Lebensdauer des Mini-Baggers verlängert.

#### Minimierung von Ausfallzeiten:

Beschädigte Hydraulikzylinder und Kolben können zu kostspieligen Reparaturen und Ausfallzeiten führen. Mit einem effektiven Schutzmechanismus werden potenzielle Schäden vermieden, was die Betriebszeit des Mini-Baggers maximiert.

#### Erhöhte Sicherheit für Arbeitskräfte:

Ein Zylinder- und Kolbenschutz reduziert das Risiko von Unfällen auf der Baustelle, indem er verhindert, dass Schmutz, Steine oder andere Materialien die Zylinder oder Kolben beschädigen und dadurch unvorhergesehene hydraulische Ausfälle verursachen.

#### Verbesserte

##### Betriebsleistung:

Durch den Schutz der Hydraulikzylinder und Kolben können sie effizienter arbeiten, ohne das Leistungseinbußen durch Beschädigungen auftreten. Dies führt zu einer insgesamt verbesserten Betriebsleistung des Mini-Baggers.

##### Kosteneffizienz:

Die Investition in einen Zylinder und Kolbenschutz kann langfristig zu erheblichen Kosteneinsparungen führen, da teure Reparaturen vermieden werden und die Wartungskosten reduziert werden.



### AUTOMATISCHE GANGSCHALTUNG FÜR MINIBAGGER: EFFIZIENTES FAHREN, GANZ AUTOMATISCH

Unsere innovative automatische Gangschaltung optimiert das Fahren Ihres Minibaggers, indem sie automatisch zwischen höheren und niedrigeren Gängen wechselt, je nach Bedarf und

Arbeitsanforderungen. Erleben Sie ein müheloses Fahrerlebnis, das sich nahtlos an Ihre Arbeitsweise anpasst und die Produktivität steigert.

### DER YANMAR 3TNV80F MOTOR BIETET EINE REIHE VON GRÜNDEN FÜR SEINEN EINSATZ IN UNSEREM NR 20F:

Der Motor zeichnet sich durch seine hohe Zuverlässigkeit aus, was für den langfristigen Einsatz in einem Bagger entscheidend ist, insbesondere unter anspruchsvollen Arbeitsbedingungen.

Seine Kraftstoffeffizienz ermöglicht eine kosteneffiziente Betriebsweise, was zu niedrigeren Betriebskosten führt und die Rentabilität des Baggers steigert.

Mit seinem ausgezeichneten Drehmoment bei niedrigen Drehzahlen ist der Motor optimal für das Graben und Heben schwerer Lasten geeignet, was die Leistung und Effizienz des Baggers verbessert. Dank seiner wartungsfreundlichen Gestaltung können Wartungsarbeiten schnell und unkompliziert durchgeführt werden, was die Ausfallzeiten minimiert und die Produktivität des Baggers maximiert.

#### YANMAR STUFE 5 MOTOR



Der Motor erfüllt strenge Emissionsstandards, was zu einer umweltfreundlichen Betriebsweise beiträgt und die Einhaltung gesetzlicher Vorschriften ermöglicht, was für den Betrieb in verschiedenen Umgebungen wichtig ist.

### WEITERE WICHTIGE KOMPONENTEN VON PREMIUMMARKEN



**KYB**  
Kartuschenventile  
und Joystick



**LKC**  
Hauptpumpe



**KYB**  
Fahrmotor



**NACHI**  
Schwenkmotor

# TECHNISCHE INFORMATIONEN

# NR20F

## TECHNISCHE DATEN

Kabinenart		Vollkabine
Maschinengewicht		2000kg
Abmessungen	Gesamtabmessungen mm (LxBxH)	3840Lx1360Bx2371H
	Bodenfreiheit	169mm
Motor	Marke	Yanmar
	Modell	3TNV80
	Emissionsstufe	EU Stufe V
	Hubraum	1,267 l
	Leistung	13,4kW/2200 rpm
Kettenfahrwerk	Typ	Gummikette
	Kettenbreite	230mm
Unterwagen	Fahrwerklänge	1560 mm
	Länge bis zur Mitte der Laufrollen	1215mm
	Länge bis zur Mitte der Kette	760mm/1130mm
	Fahrgeschwindigkeit (mix./max)	2.5/4.5 km/h
	Steigfähigkeit	30°
Schwenkgeschwindigkeit		10 rpm
Bodendruck		30kPa
Planierschild	Breite	990mm/1360mm
	Höhe	260mm
	Bewegungsbereich auf/ab	234/236mm
Hydraulikpumpe	Typ	LP028
	Durchfluss	62L/Min.
	Hydraulikdruck	21 MPa
Schwenkmotor	Schwenkmotor	Nachi
Fahrtrieb	Fahrtrieb	LKC
Kraftstofftankvolumen		21L
Hydrauliktankvolumen		26L

## ARBEITSABMESSUNGEN

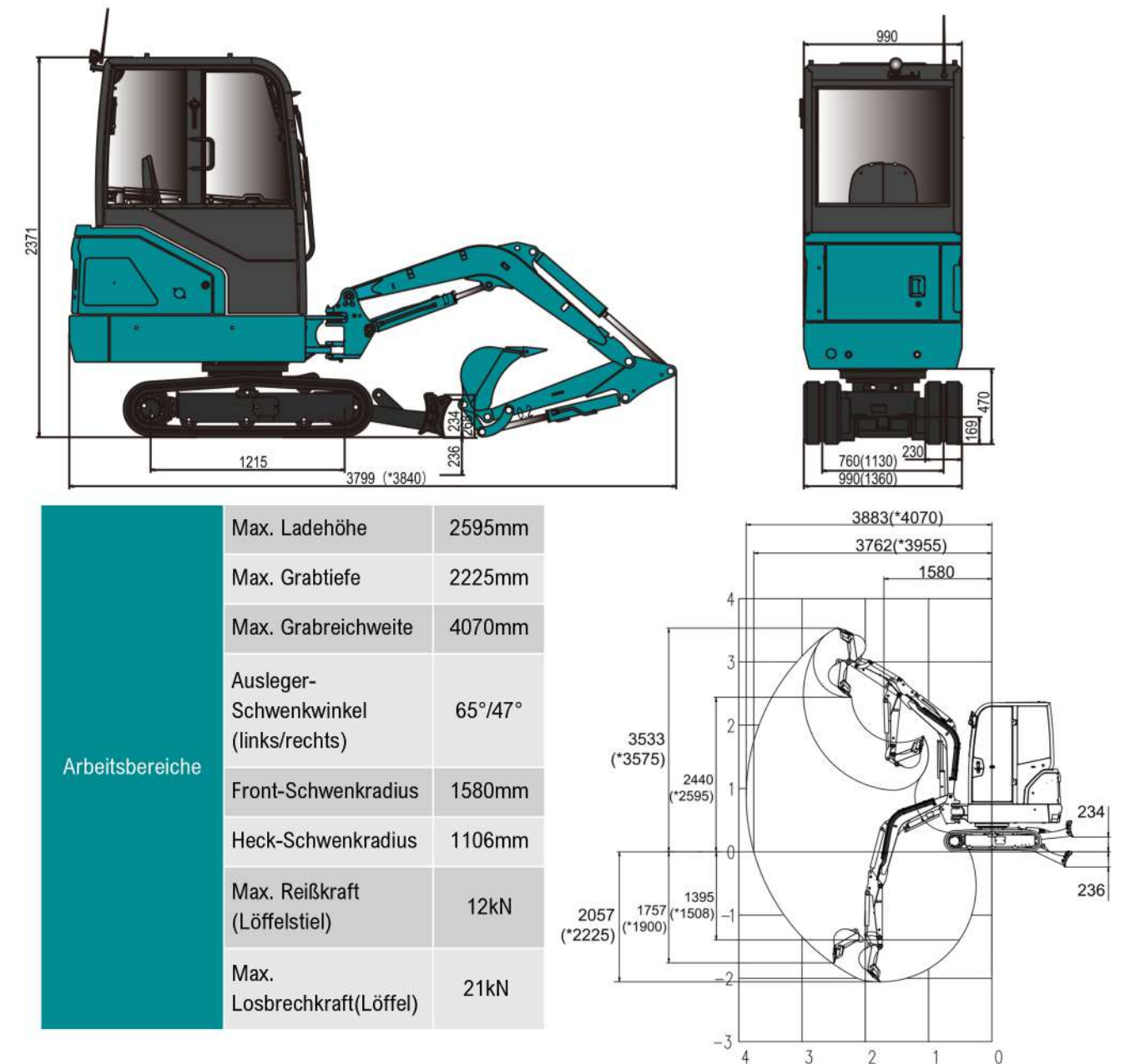

Arbeitsbereiche	Max. Ladehöhe	2595mm
	Max. Grabtiefe	2225mm
	Max. Grabreichweite	4070mm
	Ausleger-Schwenkwinkel (links/rechts)	65°/47°
	Front-Schwenkradius	1580mm
	Heck-Schwenkradius	1106mm
	Max. Reißkraft (Löffelstiel)	12kN
	Max. Losbrechkraft(Löffel)	21kN

A	Max.		3.0 m		2.5 m		1.0 m	
B	Front	Side	Front	Side	Front	Side	Front	Side
2.5 m	370*	370*	/	/	172	182	/	/
2.0 m	380*	370*	390*	390*	362*	362*	/	/
1.0 m	395*	276*	450*	350*	540*	420	708*	556
0 m	472*	276*	488*	/	595*	385	/	533
-1.0 m	470	368*	/	/	/	/	/	458

- Die Tragfähigkeit der Maschine wurde nach ISO 10567 ermittelt, d.h. 75% der statischen Kippbelastung bzw. 87% der hydraulischen Tragfähigkeit der Maschine werden nicht überschritten
- Baggerlöffel, Haken, Schlinge und sonstiges Hebezubehör sind nicht in dieser Tabelle enthalten

## ZUSATZAUSRÜSTUNGEN

- Grabenräumlöffel
- Sieblöffel
- Roderechen (Henle)
- Teelöffel (Henle)
- Schnellwechsler
- Schnellwechsler mit Schwenkmotor
- Erdbohrgerät
- Hydraulikhammer



## UNSCHLAGBARE TRANSPORTFÄHIGKEIT

Mit einer Breite von nur 1360 mm und einem Gewicht von 2000 kg sind unsere Minibagger wahre Meister der Mobilität. Dank ihrer kompakten Größe und ihres geringen Gewichts lassen sie sich problemlos auf Anhängern oder Transportfahrzeugen transportieren, ohne dabei auf Leistung oder Funktionalität zu verzichten. Egal, ob Sie von Baustelle zu Baustelle reisen oder Ihren Minibagger einfach nur auf engen Baustellen manövrieren müssen - unsere Modelle bieten Ihnen die Flexibilität und Mobilität, die Sie benötigen, um Ihre Projekte effizient abzuwickeln.



Die automatische Schwenkverriegelung, sowie die sechs Verzurrpunkte an der Maschine sorgen dafür, dass Sie die Maschine, sowie dessen Zubehör sicher und einfach transportieren können.

## WELTWEITE LIEFERUNGEN UND ERSATZTEILVERSORGUNG



Durch die Zentrale Lage der NEUMEIER GmbH in Europa ist die Lieferung von Ersatzteilen sowie Maschinen kein Problem und kann innerhalb kürzester Zeit erfolgen. In Deutschland per Nachtexpress, Länder in Europa in 1-2 Tagen, außerhalb Europa per Luftfracht.

### GARANTIERTE ERSATZTEILVERSORGUNG UND LIEFERUNG

Von der Zentrale aus Furth im Wald ermöglicht die NEUMEIER GmbH es ohne Probleme, und innerhalb von 24 Stunden Ersatzteile von Deutschland zu versenden.

Maschinen können von ausgewählten NEUMEIER-Händlern oder direkt bei uns innerhalb von ca. 1-2 Wochen bezogen werden. Auch ausgewählte Zubehör und Anbauteile finden Sie oft bei uns auf Lager um Ihre Maschine in kürzester Zeit damit auszustatten.



### WELTWEITE HÄNDLER:

Unsere Produkte sind nicht nur weltweit verfügbar, sondern werden auch von einem Netzwerk aus engagierten Händlern unterstützt. Diese Partner stehen nicht nur für den Verkauf unserer Produkte, sondern auch für lokalen Support und umfassende Dienstleistungen bereit.

Egal, ob Sie in einer pulsierenden Metropole oder in abgelegenen Gegenden leben, unsere Händler sind darauf geschult, Ihnen bei Fragen, Installationen, Wartungen oder Reparaturen zur Seite zu stehen. Ihr Engagement für Exzellenz und ihr Fachwissen machen sie zu wertvollen Partnern für Ihre Bedürfnisse.



#### Lokale Unterstützung, überall Verfügbar

Wo auch immer Sie sich befinden, können Sie sich auf die Unterstützung und den Service unserer Händler verlassen.