

NEUMEIER

Eine aktuelle Liste unserer Händler finden
Sie auf unserer Website



HÄNDLERKONTAKTE



Technische Daten können sich ändern, und diese Broschüre spiegelt möglicherweise nicht die neuesten technischen Daten wider. Fotos in dieser Broschüre spiegeln möglicherweise nicht die Marktconfiguration wider. Bitte wenden Sie sich an Ihren Händler, um technische Daten und Konfigurationen zu bestätigen. Alle Rechte an dieser Broschüre liegen bei NEUMEIER GmbH. Bitte vor der Verwendung von NEUMEIER-Maschinen die Bedienungsanleitungen durchlesen.

Motorleistung: 14,6 kW
Maschinengewicht: 2650 kg

NR25UF



Stand: 12/2024

NEUMEIER GmbH Böhmerstraße 10
93437 Furth im Wald

+49 9973 / 8466-0
 +49 9973 / 8466-20

www.neumeier-gmbh.com
 info@neumeier-gmbh.com

NEUMEIER

Baumaschinen zu einem unschlagbaren Preis-Leistungs-Verhältnis

ENTDECKEN SIE DEN NR25UF MINIBAGGER: IHRE LÖSUNG FÜR EFFIZIENTES UND VIELSEITIGES ARBEITEN!

Willkommen zur Einführung des NR25UF Minibaggers – Ihrem Partner für präzise und effiziente Bauprojekte!
Mit seinem modernen Design, innovativen Funktionen und herausragender Leistung ist der NR25UF perfekt geeignet, um Ihre Baustellenanforderungen zu erfüllen und Ihre Arbeitsabläufe zu optimieren.

KOMPAKTES DESIGN, MAXIMALE LEISTUNG:
Der NR25UF kombiniert ein schlankes, platzsparendes Design mit beeindruckender Motorleistung. Dank seiner kompakten Größe ist er ideal für Einsätze in beengten Bereichen, ohne dabei an Kraft einzubüßen. Ob im Landschaftsbau, Baugewerbe oder bei Renovierungsarbeiten – der NR25UF ist der Minibagger, auf den Sie zählen können.

FLEXIBILITÄT UND VIELSEITIGKEIT:
Mit einem breiten Angebot an kompatiblen Anbaugeräten wie Schaufeln, Hämmern und Greifern ist der NR25UF ein echtes Multitalent. Die einfache Wechselbarkeit der Werkzeuge macht ihn zum perfekten Allrounder für eine Vielzahl von Aufgaben wie Graben, Heben, Laden oder Bohren.

UMWELTFREUNDLICHE EFFIZIENZ:
Der NR25UF ist nicht nur ein Kraftpaket, sondern auch ein umweltbewusster Helfer. Sein sparsamer Motor reduziert den Kraftstoffverbrauch und die Emissionen, ohne Kompromisse bei der Leistung einzugehen. So arbeiten Sie kosteneffizient und schonen gleichzeitig die Umwelt.

ERGONOMIE UND BEDIENKOMFORT:
Die Kabine des NR 25UF bietet eine komfortable Arbeitsumgebung mit intuitiver Steuerung und hoher Sichtbarkeit. Seine benutzerfreundliche Bedienung sorgt dafür, dass Sie Ihre Aufgaben präzise und stressfrei erledigen können – ideal für lange Arbeitstage.

Entdecken Sie noch heute die unzähligen Möglichkeiten des NR25UF Minibaggers und lassen Sie sich von seiner Leistungsfähigkeit und Vielseitigkeit beeindrucken. Kontaktieren Sie uns, um mehr zu erfahren und Ihren NR25UF Minibagger noch heute zu erwerben!



Rudolf Neumeier, NEUMEIER GmbH

DIE WICHTIGSTEN HIGHLIGHTS IM ÜBERBLICK

- **ROBUSTE KABINE** durch eine ROPS, FOPS und TOPS zertifizierte Kabine ist der Fahrer durch externe Gefahren gesichert
- **GERINGER PLATZBEDARF** durch Kurzheckkonstruktion mit geringem Hecküberstand
- **AUSGEZEICHNETE HALTBARKEIT** durch Klappen und Hauben aus Stahlblech
- **ROBUST IM EINSATZ** durch auf dem Löffelstiel verlegte Hydraulikleitung für Powertilt und Schnellwechsler



Die Merkmale des NR25UF Minibagger machen ihn zu einem beliebten Werkzeug für Bauunternehmen, Landschaftsgärtner und andere Fachleute, die eine vielseitige und effiziente Baggerlösung für kleinere Projekte benötigen.

- **VIELFÄLTIGE EINSATZMÖGLICHKEITEN** durch bis zu zwei zusätzliche ansteuerbare Hydraulikkreise bis zum Löffelstiel
- **KRAFTVOLLES ARBEITEN** durch den originalen YANMAR Motor sowie HENGLI Hydraulik
- **VIBRATIONSARMER FAHRBETRIEB** durch Short-Pitch-Gummiketten und dreiflanschige Laufwerksrollen
- **PERFEKTE SICHT** durch LED-Arbeitsscheinwerfer und geräumiger Kabine
- **SICHERER TRANSPORT** durch serienmäßige Zurrösen am Unterwagen
- **STABIL ABGESTÜTZT** durch extra langes und hohes Planierschild
- **SCHNELLER ÜBERBLICK** durch sinnvoll strukturiertes Display in mehreren Sprachen
- **HERVORRAGENDER KOMFORT** durch aufs Gewicht einstellbaren Fahrersitz mit hoher Rückenlehne und Kopfstütze.
- **EINFACHE KRAFTSTOFFPLANUNG** durch Tankanzeige im Display.

DIE KABINE

PERFEKT ANGEPASST: DER ARBEITSPLATZ

Die Vorteile einer ROPS (Roll Over Protective Structure), TOPS (Tip Over Protective Structure) und FOPS (Falling Object Protective Structure) gesicherten Kabine eines Minibaggers mit zusätzlichen Ausstattungsmerkmalen wie Radio, gefedertem Stoffsitz mit hoher Rückenlehne und Kopfstützen, Heizung und Sicherheitselementen sowie Sicherheitsgurt und Sicherheitshammer sind vielfältig und bieten sowohl Komfort als auch Sicherheit für den Bediener.

Hier sind einige der wichtigsten Vorteile:

SCHUTZ VOR UNFÄLLEN:

Die ROPS-, TOPS- und FOPS-Strukturen bieten einen wirksamen Schutz für den Bediener im Falle von Unfällen, sei es ein Überschlag des Baggers, das Kippen auf unebenem Gelände oder das Risiko von herabfallenden Gegenständen. Dadurch wird das Verletzungsrisiko erheblich reduziert.

KOMFORTABLES ARBEITSUMFELD:

Die Ausstattung mit einem Radio, einem gefederten Stoffsitz und einer Heizung tragen zu einem angenehmen Arbeitsumfeld bei. Der Bediener kann seine Lieblingsmusik hören, während er arbeitet, und der gefederte Sitz sorgt für eine ergonomische Sitzposition und reduziert die Ermüdung während langer Arbeitstage. Die Heizung ermöglicht es dem Bediener, auch bei kaltem Wetter komfortabel zu arbeiten.

ERHÖHTE SICHERHEIT:

Der Sicherheitsgurt bietet zusätzlichen Schutz, indem er den Bediener sicher in seinem Sitz hält, besonders während des Betriebs auf unebenem Gelände oder bei plötzlichen Bewegungen des Baggers. Der Sicherheitshammer kann im Notfall verwendet werden, um die Kabine schnell zu verlassen, falls erforderlich, beispielsweise bei einem Unfall oder einer anderen Notfallsituation.



GESETZLICHE ANFORDERUNGEN UND NORMEN:

Die Einhaltung der ROPS-, TOPS- und FOPS-Normen ist in vielen Ländern gesetzlich vorgeschrieben, um die Sicherheit der Bediener von Baufahrzeugen zu gewährleisten. Durch die Installation dieser Strukturen und Sicherheitselemente entspricht den Minibagger den geltenden Vorschriften und Normen.

LEICHTE UND ÜBERSICHTLICHE BEDIENEROBERFLÄCHE

Entdecken Sie die Leichtigkeit der Bedienung mit unserem innovativen Display und den intuitiven Bedienungstastern für unseren Minibagger. Mit unserem hochmodernen System wird die Steuerung Ihres Baufahrzeugs so einfach wie nie zuvor. Das übersichtliche Display liefert Ihnen alle relevanten Informationen auf einen Blick, während die ergonomisch gestalteten Tasten eine mühelose Navigation ermöglichen. Egal, ob Sie ein erfahrener Profi oder ein Einsteiger sind, unser Benutzerinterface macht die Bedienung des Minibaggers zu einem kinderleichten Vergnügen. Erleben Sie Effizienz und Komfort in Perfektion.

DIE MODERNE UND TOP AUSGESTATTE KABINE!

- Modernes Display in vielen Sprache
- Radio mit USB und Bluetooth
- zwei USB-Anschlüsse
- Getränkehalterung
- Notfallhammer
- Kabinenheizung
- sichere Ablageräume

STANDARDAUSRÜSTUNG DES NR25UF

ARBEITSAUSRÜSTUNG

- Zwei proportional gesteuerte Zusatzsteuerkreisläufe komplett verlegt mit Anschlüssen auf dem Löffelstiel
- Separater Hydraulikkreislauf speziell für einen hydraulischen Schnellwechsler
- Druckentlastung der Zusatzhydraulik
- Hubzylinderschutz
- Zurrösen
- Drei LED-Arbeitsscheinwerfer
- Rohrbruchsicherung / Lasthalteventil am Hubzylinder

PLANIERSCHILD

- Zurrösen

LAUFWERK

- Short-Pitch-Gummiketten
- Dreiflanschige Laufwerksrollen
- Eine Tragrolle
- Gebremste Fahrmotoren (automatisch)
- Fahrstufenautomatik



NR25UF

MOTOR/HYDRAULIK

- YANMAR Dieselmotor
- Abgasnorm Euro V
- Elektrische Kraftstoffpumpe
- Kraftvolle HENGLI Hydraulikpumpe
- Leistungsstarke Öl-/Wasserkühler
- Schwenkbremse (automatisch)
- Automatische Kraftstoffentlüftung
- Standby-Modus für den Motor

KABINE

- Sicherheitsstruktur TOPS/ROPS/OPG Level 1
- Komfortsitz mit Textilbezug, hoher Rückenlehne und Kopfstütze
- Hydraulisch vorgesteuerte Fahrhebel
- Kabinenheizung
- Einziehbare Frontscheibe mit 2 Gasdruckdämpfern
- Getönte Kabinenscheiben
- Scheibenwischer mit Intervallfunktion
- Radio mit USB-Anschluss und Bluetooth
- Getränkehalter
- USB Anschlüsse
- Display mit einfacher Fehleranalyse
- Bordwerkzeug und Fettpresse

LEICHTER SERVICE UND EINFACHE INSTANDHALTUNG

UNSCHLAGBARES PREIS-LEISTUNGS-VERHÄLTNISS!

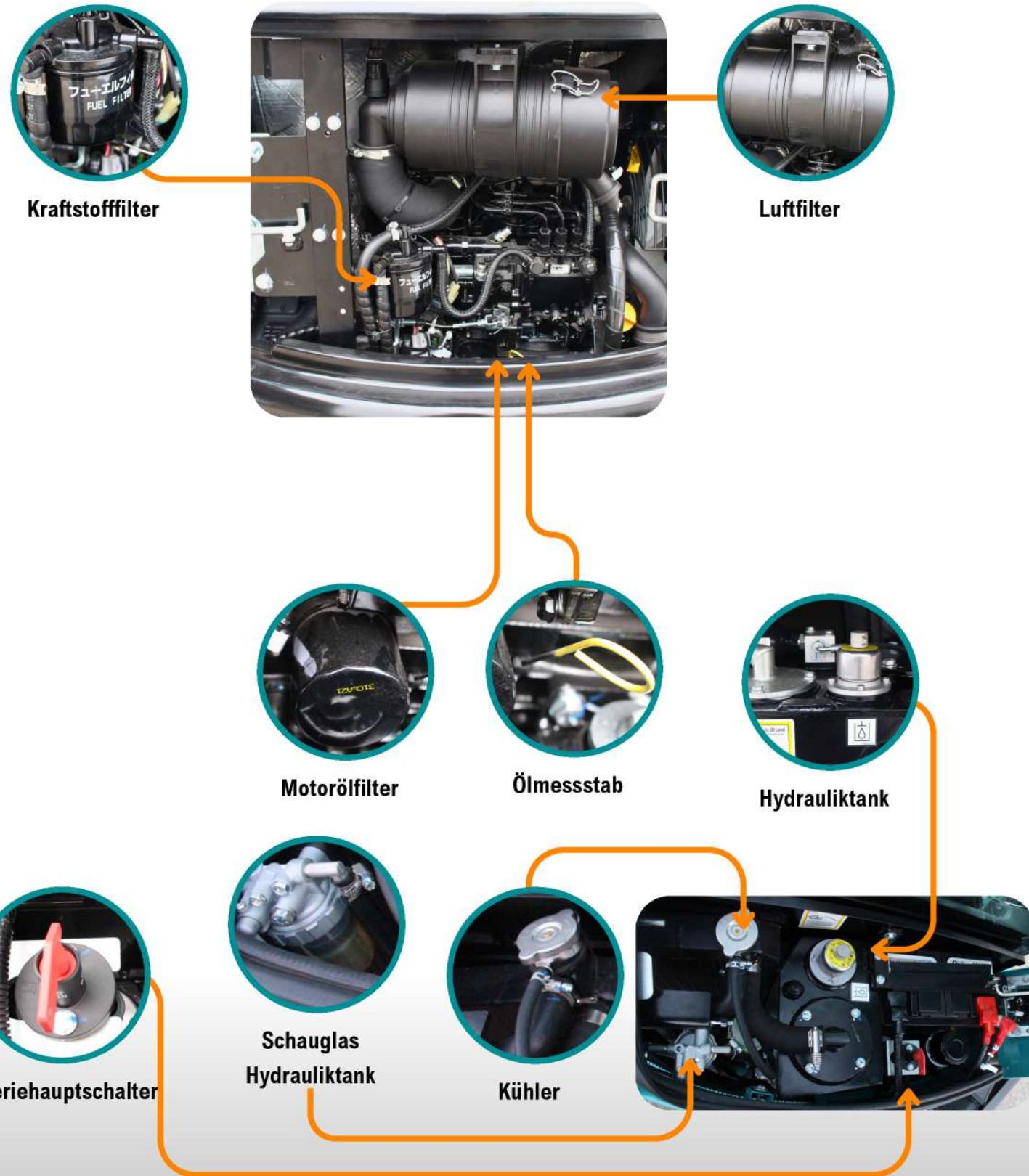

Der NR25UF Minibagger zeichnet sich durch eine besonders servicefreundliche Konstruktion aus. Durch die clevere Anordnung der Wartungs- und Servicepunkte ist der Zugang zu wichtigen Komponenten schnell und unkompliziert. Der Motorraum sowie die

Hydrauliksysteme sind so gestaltet, dass alle relevanten Teile ohne großen Aufwand erreicht werden können. Wartungsarbeiten lassen sich dadurch effizient durchführen, was die Betriebskosten senkt und die Maschinenverfügbarkeit erhöht.



LEISTUNGSSTARKE KOMPONENTEN FÜR EINE LEISTUNGSSTARKE MASCHINE

MAXIMALE GRABKRAFT, OPTIMALE REICHWEITE: UNSER MINI-BAGGER SETZT MASSSTÄBE



NR 25UF – max. 4.775 mm

Unser Mini-Bagger bietet die beste Grabkraft und Reichweite auf dem Markt. Dank seiner leistungsstarken Hydraulik und präzisen Steuerung meistert er mühelos jede Herausforderung. Seine erweiterte Reichweite ermöglicht effizientes Arbeiten in verschiedenen

Umgebungen. Verlassen Sie sich auf seine robuste Bauweise für hervorragende Leistung, egal unter welchen Bedingungen. Bereit, Sie zum Erfolg zu führen – entdecken Sie jetzt die Möglichkeiten mit unserem Mini-Bagger.

ZYLINDER- UND KOLBENSCHUTZ AM AUSLEGER-ZYLINDER VERLÄNGERTE LEBENSDAUER DER MASCHINE:

Durch den Einsatz von Zylinder- und Kolbenschutz wird die Gefahr von Beschädigungen an den Hydraulikzylindern und Kolben reduziert, was die Lebensdauer des Mini-Baggers verlängert.

Minimierung von Ausfallzeiten:

Beschädigte Hydraulikzylinder und Kolben können zu kostspieligen Reparaturen und Ausfallzeiten führen. Mit einem effektiven Schutzmechanismus werden potenzielle Schäden vermieden, was die Betriebszeit des Mini-Baggers maximiert.

Erhöhte Sicherheit für Arbeitskräfte:

Ein Zylinder- und Kolbenschutz reduziert das Risiko von Unfällen auf der Baustelle, indem er verhindert, dass Schmutz, Steine oder andere Materialien die Zylinder oder Kolben beschädigen und dadurch unvorhergesehene hydraulische Ausfälle verursachen.

Verbesserte Betriebsleistung:

Durch den Schutz der Hydraulikzylinder und Kolben können sie effizienter arbeiten, ohne das Leistungseinbußen durch Beschädigungen auftreten. Dies führt zu einer insgesamt verbesserten Betriebsleistung des Mini-Baggers.

Kosteneffizienz:

Die Investition in einen Zylinder und Kolbenschutz kann langfristig zu erheblichen Kosteneinsparungen führen, da teure Reparaturen vermieden werden und die Wartungskosten reduziert werden.



AUTOMATISCHE GANGSCHALTUNG FÜR MINIBAGGER: EFFIZIENTES FAHREN, GANZ AUTOMATISCH

Unsere innovative automatische Gangschaltung optimiert das Fahren Ihres Minibaggers, indem sie automatisch zwischen höheren und niedrigeren Gängen wechselt, je nach Bedarf und

Arbeitsanforderungen. Erleben Sie ein müheloses Fahrerlebnis, das sich nahtlos an Ihre Arbeitsweise anpasst und die Produktivität steigert.

DER YANMAR 3TNV80-SPSU MOTOR BIETET EINE REIHE VON GRÜNDEN FÜR SEINEN EINSATZ IN UNSEREM NR25UF:

Der Motor zeichnet sich durch seine hohe Zuverlässigkeit aus, was für den langfristigen Einsatz in einem Bagger entscheidend ist, insbesondere unter anspruchsvollen Arbeitsbedingungen.

Seine Kraftstoffeffizienz ermöglicht eine kosteneffiziente Betriebsweise, was zu niedrigeren Betriebskosten führt und die Rentabilität des Baggers steigert.

Mit seinem ausgezeichneten Drehmoment bei niedrigen Drehzahlen ist der Motor optimal für das Graben und Heben schwerer Lasten geeignet, was die Leistung und Effizienz des Baggers verbessert. Dank seiner wartungsfreundlichen Gestaltung können Wartungsarbeiten schnell und unkompliziert durchgeführt werden, was die Ausfallzeiten minimiert und die Produktivität des Baggers maximiert.

YANMAR STUFE 5 MOTOR



Der Motor erfüllt strenge Emissionsstandards, was zu einer umweltfreundlichen Betriebsweise beiträgt und die Einhaltung gesetzlicher Vorschriften ermöglicht, was für den Betrieb in verschiedenen Umgebungen wichtig ist.

WEITERE WICHTIGE KOMPONENTEN VON PREMIUMMARKEN



Hengli
Kartuschenventile
und Joystick



Hengli
Hauptpumpe



Nachi
Fahrmotor



Nachi
Schwenkmotor

TECHNISCHE INFORMATIONEN

NR25UF

TECHNISCHE DATEN

Kabinenart		Vollkabine
Maschinengewicht		2650 kg
Abmessungen	Gesamtabmessungen mm (LxBxH)	4952Lx1500Bx2455H
	Bodenfreiheit	269,5 mm
Motor	Marke	YANMAR
	Modell	3TNV80F-SPSU
	Emissionsstufe	EU Stufe V
	Hubraum	1.267 L
	Leistung	14.6 kW/2400 rpm
Kettenfahrwerk	Typ	Gummikette
	Kettenbreite	300 mm
Unterwagen	Fahrwerklänge	1990 mm
	Länge bis zur Mitte der Laufrollen	1560
	Länge bis zur Mitte der Kette	765 mm
	Fahrgeschwindigkeit (mix./max)	2.6/4.4 km/h
	Steigfähigkeit	30°
Schwenkgeschwindigkeit		10 rpm
Bodendruck		25,1 kPa
Planierschild	Breite	1500 mm
	Höhe	330 mm
	Bewegungsbereich auf/ab	330 / 320 mm
Hydraulikpumpe	Typ	KYB
	Durchfluss	2x28.8 + 19.2+6.5 L&/min
	Hydraulikdruck	23.5 MPa
Schwenkmotor	Schwenkmotor	KYB
Fahrtrieb	Fahrtrieb	KYB
Kraftstofftankvolumen		26 L
Hydrauliktankvolumen		41 L

ARBEITSABMESSUNGEN

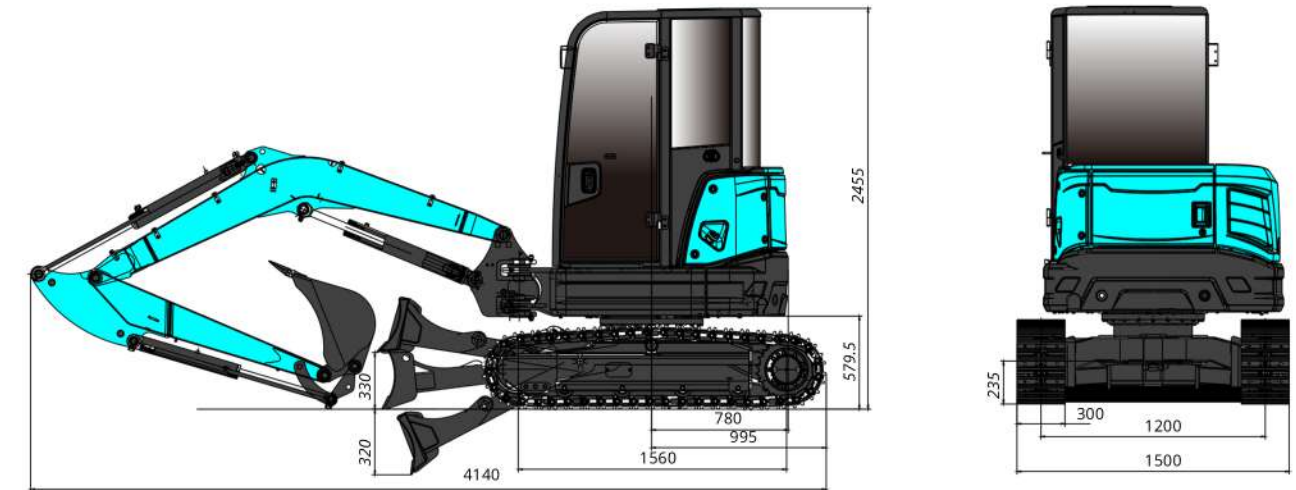

Arbeitsbereiche	Max. Ladehöhe	3010 mm
	Max. Grabtiefe	2840 mm
	Max. Grabreichweite	4775 mm
	Ausleger-Schwenkwinkel (links/rechts)	65°/50°
	Front-Schwenkradius	1580mm
	Heck-Schwenkradius	1106mm
	Max. Reißkraft (Löffelstiel)	15.8 kN
	Max. Losbrechkraft(Löffel)	24 kN

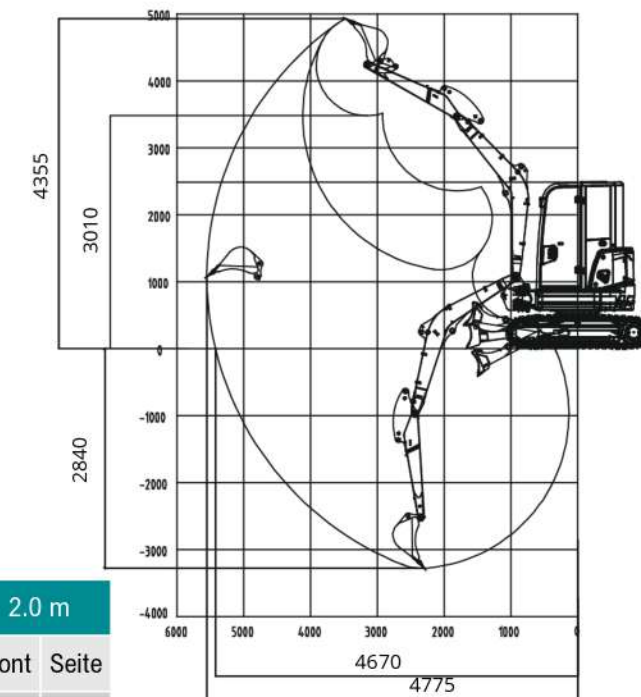

A	Max.		3.5 m		3.0 m		2.5 m		2.0 m	
B	Front	Seite	Front	Seite	Front	Seite	Front	Seite	Front	Seite
2.25 m	612	306	612	357	531	306	/	/	/	/
2.0 m	602	285	632	357	642	480	/	/	/	/
1.65 m	602	265	622	347	704	480	724	408	/	/
1.20 m	694	327	704	459	775	663	918	429	/	/
0	621	256	/	/	871	356	/	/	1284	609
-1.0 m	/	/	/	/	/	/	/	/	1115	508

- Die Tragfähigkeit der Maschine wurde nach ISO 10567 ermittelt, d.h. 75% der statischen Kippbelastung bzw. 87% der hydraulischen Tragfähigkeit der Maschine werden nicht überschritten
- Baggerlöffel, Haken, Schlinge und sonstiges Hebezubehör sind nicht in dieser Tabelle enthalten

ZUSATZAUSRÜSTUNGEN

- Grabenräumlöffel
- Sieblöffel
- Roderechen (Henle)
- Teelöffel (Henle)
- Schnellwechsler
- Schnellwechsler mit Schwenkmotor
- Erdbohrgerät
- Hydraulikhammer



UNSCHLAGBARE TRANSPORTFÄHIGKEIT

Mit einer Breite von nur 1500 mm und einem Gewicht von 2650 kg sind unsere Minibagger wahre Meister der Mobilität. Dank ihrer kompakten Größe und ihres geringen Gewichts lassen sie sich problemlos auf Anhängern oder Transportfahrzeugen transportieren, ohne dabei auf Leistung oder Funktionalität zu verzichten. Egal, ob Sie von Baustelle zu Baustelle reisen oder Ihren Minibagger einfach nur auf engen Baustellen manövrieren müssen - unsere Modelle bieten Ihnen die Flexibilität und Mobilität, die Sie benötigen, um Ihre Projekte effizient abzuwickeln.



Die automatische Schwenkverriegelung, sowie die sechs Verzurrpunkte an der Maschine sorgen dafür, dass Sie die Maschine, sowie dessen Zubehör sicher und einfach transportieren können.

WELTWEITE LIEFERUNGEN UND ERSATZTEILVERSORGUNG



Durch die Zentrale Lage der NEUMEIER GmbH in Europa ist die Lieferung von Ersatzteilen sowie Maschinen kein Problem und kann innerhalb kürzester Zeit erfolgen. In Deutschland per Nachtexpress, Länder in Europa in 1-2 Tagen, außerhalb Europa per Luftfracht.

GARANTIERTE ERSATZTEILVERSORGUNG UND LIEFERUNG

Von der Zentrale aus Furth im Wald ermöglicht die NEUMEIER GmbH es ohne Probleme, und innerhalb von 24 Stunden Ersatzteile innerhalb von Deutschland zu versenden

Maschinen können von ausgewählten NEUMEIER-Händlern oder direkt bei uns innerhalb von ca. 1-2 Wochen bezogen werden. Auch ausgewählte Zubehör und Anbauteile finden Sie oft bei uns auf Lager um Ihre Maschine in kürzester Zeit damit auszustatten.



WELTWEITE HÄNDLER:

Unsere Produkte sind nicht nur weltweit verfügbar, sondern werden auch von einem Netzwerk aus engagierten Händlern unterstützt. Diese Partner stehen nicht nur für den Verkauf unserer Produkte, sondern auch für lokalen Support und umfassende Dienstleistungen bereit.

Egal, ob Sie in einer pulsierenden Metropole oder in abgelegenen Gegenden leben, unsere Händler sind darauf geschult, Ihnen bei Fragen, Installationen, Wartungen oder Reparaturen zur Seite zu stehen. Ihr Engagement für Exzellenz und ihr Fachwissen machen sie zu wertvollen Partnern für Ihre Bedürfnisse.



Lokale Unterstützung, überall Verfügbar

Wo auch immer Sie sich befinden, können Sie sich auf die Unterstützung und den Service unserer Händler verlassen.